

Syöttölaite 448

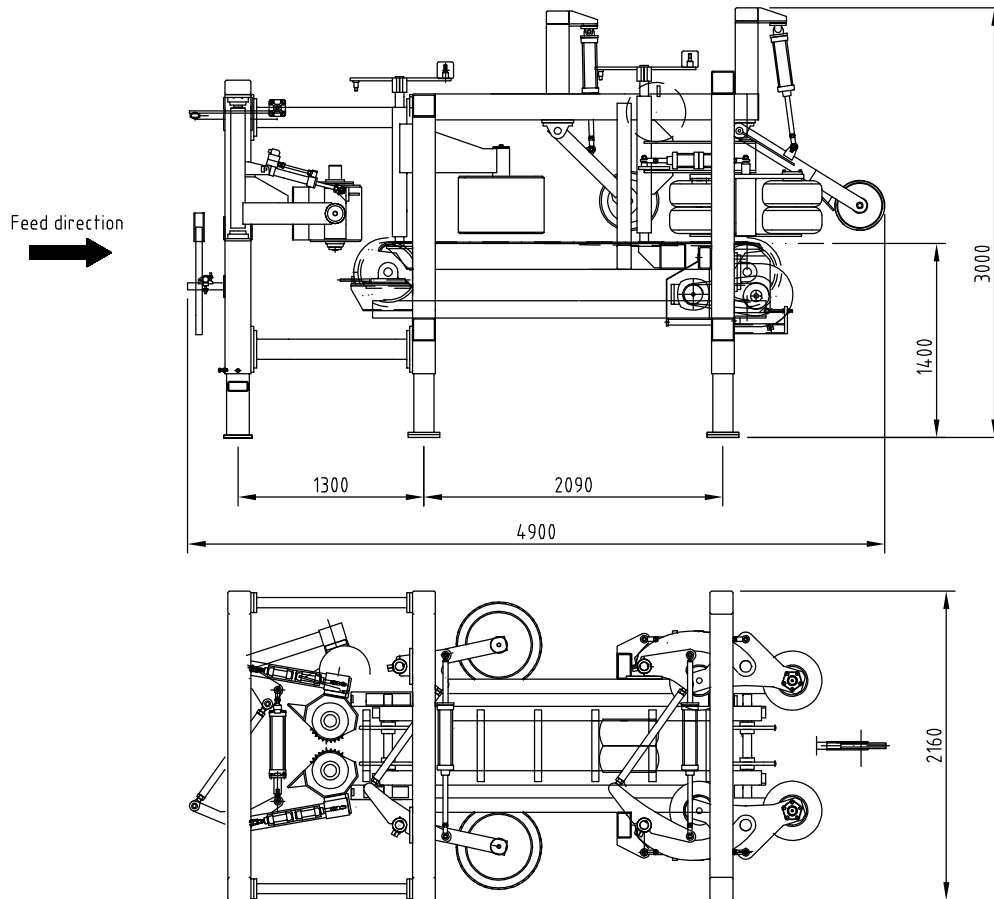

Täsmällinen tukin- ja pelkansyöttölaite

Syöttölaite 448 on Söderhamn Erikssonin monipuolinen tukin- ja pelkansyöttölaite. Syöttölaitetta on saatavilla montaa eri mallia; lyhyille tukeille ja järeille tuleille, tukinkääntäjällä tai ilman, jne. Syöttölaite 448:n rakenne on hintansa arvoinen ja sopeutuu sekä tukkien että pelkan syöttöön. Boggietelaston latvakeskityksen ansiosta 448 on kykenevin kaikista markkinoilla olevista vastaavista laitteista. Tukinkääntäjä koostuu kahdesta piikkivalssista, joita voidaan kallistaa käsin hydraulisylinlerin tai automaattisesti servon avulla. Syöttölaite 448 mahdollistaa parhaimman tuoton ilman monimutkaisia optimointijärjestelmiä.



Syöttölaite 448

TEKNISET TIEDOT

Suurin tukin halkaisija	650 mm
Pienin tukin halkaisija	100 mm
Lyhyin tukin pituus	2,4 m vakiopituus*
Moottorit	5,5+4,0 kW
Paino	6 000 kg sis. tukinkääntäjän
<i>*1,8 m lyhyen tukin malli</i>	

Tiedot ovat viitteellisiä ja annetaan sitoumuksetta.

